

Program

4. veřejného zasedání Zastupitelstva Obce Nové Sedlo

Místo konání: Zasedací místnost obecního úřadu

Doba konání: 03.06.2024 v 17.00 hodin

Navržený program:

1. Volba návrhové komise
2. Volba ověřovatelů zápisu
3. Schválení programu
4. Kontrola usnesení z minulých zastupitelstev
5. Prodej pozemku p.č. 665 o výměře 205 m² v k.ú. Číňov
6. Pronájem části pozemku p.č. 213/4 v k.ú. Břežany u Žatce
~~Stanovení místních koeficientů pro výpočet daně z nemovitých věcí~~
7. Myslivecký spolek Žabokliky - Žádost o poskytnutí finančního příspěvku na rekonstrukci kulturního domu v Žaboklikách
8. Záměr společnosti CETIN uskutečnit na území obce Nové Sedlo výstavbu optické sítě
9. Státní pozemkový úřad - Smlouva o smlouvě budoucí o zřízení věcného břemene - kanalizační potrubí PE DN 50 o délce 126 bm v rámci stavby „Sedčice - tlaková kanalizace a ČOV“
10. Dohoda o ukončení pronájmu nebytových prostor č.p. 20 v obci Nové Sedlo
11. R-built s.r.o. - Žádost o souhlas s umístěním a realizací stavby „kabelové vedení NN do nemovitosti“
12. Poskytnutí finančního daru pro žáky I. třídy v roce 2024/2025 ZŠ a MŠ Nové Sedlo ve výši 5 000,- Kč/žák
13. ZŠ a MŠ Nové Sedlo - Žádost o povolení výjimky z nejnižšího počtu žáků ZŠ
14. Český rybářský svaz, z.s. - Žádost o poskytnutí finančních prostředků na projekt „Podpora rybářského kroužku v obci Nové Sedlo“
15. Záměr pronájmu části Sportovní haly v Novém Sedle (občerstvení)
16. Rozpočtové opatření č. 3/2024

Doplnění programu:

17. Zpráva z finanční kontroly
18. ELMO Schoř, s. r. o. - Smlouva o smlouvě budoucí o zřízení věcného břemene - služebnosti
19. ZŠ a MŠ Nové Sedlo - Žádost o posílení investičního fondu
20. ZŠ a MŠ Nové Sedlo - Žádost o zakoupení hřišťového prvku
Organizační

Diskuse

- Stanovení místních koeficientů pro výpočet daně z nemovitých věcí

Usnesení

Závěr



**ELMO Schoř, s.r.o., Máchova 680,
41002 Lovosice**

IČ: 25445421 | +420 727 829 438

www.elmoschor.cz | kollar@elmoschor.cz

18

Obec Nové Sedlo
Farní 36
43801 Nové Sedlo

V Litoměřicích dne 27.5.2024

Smlouva o smlouvě budoucí o zřízení věcného břemene – služebnosti – výzva k uzavření

ID stavby: K_LN,Nové Sedlo,p.č .976,k NN,SS100,1xOM

název stavby: IV-12-4025720

Vážení

v zastoupení společnosti ČEZ Distribuce, a. s., se sídlem Děčín - Děčín IV-Podmokly, Teplická 874/8, PSČ 405 02, IČO 24729035, si Vás jakožto vlastníka pozemku/ů **parc. č. 894/1 + 486/2** v k.ú. **Nové Sedlo u Žatce [706710]** (dále jen nemovitost) dovoluujeme na základě ust. § 25 odst. 4 zákona č. 458/2000 Sb. energetického zákona (dále též jen EZ) oslovit se žádostí o uzavření smlouvy o budoucí smlouvě o zřízení věcného břemene – služebnosti.

Společnost ČEZ Distribuce je držitelem licence na distribuci elektřiny a provozovatelem distribuční soustavy (PDS) ve smyslu § 25 EZ, a její primární povinností uloženou jí energetickým zákonem je zajistit bezpečné a spolehlivé provozování distribuční soustavy. Distribuční soustava je dle § 2 odst. 2 písm. a) bod 1 EZ zřizována a provozována ve veřejném zájmu. Pokud dochází k umístění zařízení distribuční soustavy na cizí nemovitost, je PDS povinen podle § 25 odst. 4 EZ k této nemovitosti zřídit věcné břemeno.

V rámci rozšiřování distribuční soustavy připravuje společnost ČEZ Distribuce, a. s. stavbu kabelu NN, která by se měla nacházet na Vaší nemovitosti specifikované výše. V souladu s výše uvedenými ustanoveními energetického zákona Vás proto zdvořile žádáme o uzavření smlouvy o budoucí smlouvě o zřízení věcného břemene, kterou budou sjednány podmínky realizace takové stavby a jejího dalšího umístění na výše specifikované nemovitosti. Z hlediska stavebního zákona je pak zapotřebí doložit stavebnímu úřadu souhlas s umístěním stavebního záměru vyznačený na situačním snímku.

Pokud jde o výši náhrady za zřízení věcného břemene, její základ byl vyčíslen v souladu se zákonem stanovenými postupy pro určení výše takové náhrady dle zákona č. 151/1997 Sb. o oceňování majetku, a vyhlášky č. 441/2013 Sb. oceňovací vyhlášky, ve znění pozdějších předpisů. Tyto předpisy stanoví přiměřenou výši náhrady za zřízení věcného břemene a jejich respektování je ze strany PDS jakožto státem regulovaného subjektu předpokladem pro naplnění povinnosti jednat s péčí řádného hospodáře. Výpočet náhrady zasíláme v příloze tohoto dopisu. Přes výše uvedené je však v návrhu smlouvy tato částka navýšena o 20 %, (minimálně na 2.000,- Kč a maximálně o 20.000,- Kč) jako vstřícný krok, který, jak věříme, pro Vás bude motivací k uzavření zaslaného návrhu smlouvy. Tato bonifikace je poskytována pouze v této fázi a v tomto návrhu smlouvy, a v případě, že návrh této smlouvy nebude z Vaší strany akceptován, bude nadále jednáno již pouze o náhradě bez navýšení.

DOŠLO DNE 30-05-2024		PRIDĚLENO
ČÍSLO JEDNACÍ DuNS-733/2024		VYŘÍZENO
POČET PŘÍLOH		

V návaznosti na výše uvedené bychom Vás rádi požádali o následující:

- kontrolu Vašich osobních údajů uvedených ve smlouvě,
- podpis všech vyhotovení smlouvy včetně přiloženého situačního snímku
- zaslání 3 vyhotovení smlouvy zpět.

Podpis není nutné úředně ověřovat.

Vzhledem k tomu, že PDS i naše projekční společnost jsme vázáni termíny, v nichž by měla být stavba realizována, dovoluujeme si Vás požádat o zaslání podepsané smlouvy včetně podepsaného situačního snímku **do 30dnů** ode dne, kdy tuto žádost obdržíte.

Podrobnosti o zpracování osobních údajů podle Nařízení Evropského parlamentu a Rady (EU) 2016/679 (GDPR) jsou obsaženy v příloze tohoto dopisu.

V případě jakýkoli dotazů či zjištění nesrovnalostí prosím kontaktuje:

Ing. JAN KOLLÁR
+420 727 829 438
kollar@elmoschor.cz

Doručovací adresa :

Ing. Jan Kollár
Teplická 1209
412 01 Litoměřice

S poděkováním za spolupráci a pozdravem,

Ing. Jan Kollár
Provozovna: Teplická 1209/2,
412 01 Litoměřice - Předměstí
IČO: 03478447
tel.: 727 829 438
email: jan.kollar17@icloud.com

razítko a podpis

Přílohy: Smlouva o smlouvě budoucí o zřízení věcného břemene
Souhlas se stavebním záměrem na situačním snímku (obsažen ve Smlouvě)
Kopie plné moci
Výpočet náhrady

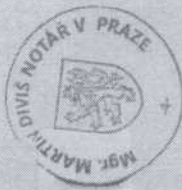

DISTRIBUCE

PLNÁ MOC

evidenční č. PM - 069/2023

ČEZ Distribuce, a.s.
se sídlem Lázeň, Diččín IV-Prdnoňky, Teplická 874/6b, PSC 405 02,
(CO: 24729036, DIC: CZ24729036)

zapsaná v obchodním rejstříku vedeném Krajským soudem v Ústí nad Labem pod sp. zn. B 2145,
zaastoupená předsedou představenstva Ing. Martinem Zmelíkem, MBA
a členem představenstva Ing. Martinem Molíngar
(dále jen „zmocnitel“)

z m o c ě n ě

zmocnitel:
ELMO Schöf, s.r.o.
Mladova 680, 410 02 Lovosice
25445421
DIC: CZ25445421

Právnícká osoba zapsaná v obchodním rejstříku vedeném v Krajském soudě v Ústí nad Labem pod sp. zn. C
19836,
(dále jen „zmocněnec“)

aby v procesu výstavby zařízení distribuční soustavy elektrické energie činil za zmocnitel v rámci podmínek
omezených příslušnými právními předpisy a dotčenými subjekty a před příslušnými orgány tato právní jednání a jiné
úkony.

1. Projednával umístění staveb zařízení distribuční soustavy (dále jen „stavby“) a podmínky umístění staveb
na cizích nemovitých věcech (dále jen „Dotčené nemovité věci“) s jejich vlastníky a jinými v úvodu
přicházejícími oprávněnými subjekty

2. Zajistoval v nezbytném rozsahu k úbělu danému tímto zmocněním ve prospěch zmocnitel k Dotčeným
nemovitém věcem věcná a jiná práva a s nimi související potřebná právní jednání a jiné úkony, tj. aby za
zmocnitel zejména:

a) uzavíral smlouvy o uzavření budoucí smlouvy a vkladní smlouvy ke zřízení věcných břemen
(aučebnost) ve smyslu a k úbělu danému zákonem č. 459/2000 Sb., v platném znění, na
Dotčených nemovitých věcech; zajistoval a podepisoval návrhy na vklad těchto věcných práv do
katastru nemovitostí;

b) zajistoval a podepisoval návrhy na věcné právo do katastru nemovitostí;

c) přijímal doručované písemnosti adresované vždy na doručovací adresu uvedenou v návrhu na
vklad do katastru nemovitostí, včetně všech oznámení či výzev v průběhu vkladových či jiných
řízení vedených katastrálním úřadem;

d) činil v souladu s příslušnými právními předpisy vůči věcné a místně příslušným vyřizovatelním
úřadům návrhy na nuzné omezení vlastnického práva k Dotčeným nemovitém věcem

3. Sjednával podmínky a podával návrhy, žádosti a uzavíral smlouvy (dohody) vztahující se ke zvláštnímu
užívání pozemních komunikací a užívání veřejných prostorů a k úbělu uvedenému v odstavci 2. přijímal
písemnosti;

4. Podával návrhy, žádosti a činil další právní jednání a jiné úkony v příslušných řízeních dle
susebných předpisů a dalších souvisejících právních předpisů k umístění, osátrávání, změně a
realizaci Staveb a jejich kolaudaci (zjevné ohlášení, územní řízení, stavební řízení, kolaudační řízení,
popř. opatření kolaudačního souhlasu nebo oznámení záměru započítání a k danému úbělu
zajistoval veškeré potřebné podklady a k úbělu uvedenému v odstavci 2. přijímal písemnosti, dále též za
zmocnitel, jako stavebníka, pílní oznámení povinnosti vůči Archeologickému ústavu ČR, popř. jiné
oprávněné organizace ve smyslu ustanovení § 22 odst. 2 zákona č. 201/1987 Sb., v platném znění;

Dále pak, aby zajistoval poskytování finančních náhrad vlastníkům Dotčených nemovitých věcí ve výši a
za podmínek sjednaných ve smlouvách a dohodách, uzavřených v rámci úbělu daného tímto zmocněním.

Co se týče poskytování náhrad, tak tyto náklady je zmocněnec oprávněn závazně za zmocnitel platně
sjednávat pouze písemnou formou.

V souvislosti s předáním zmocnění uvedeným výše v odstavci 2. pod písm. c), d), v odstavci 3. a
v odstavci 4. je zmocněnec oprávněn za zmocnitel činit před příslušnými orgány i jinými v úvodu
přicházejícími subjekty veškerá právní jednání a jiné úkony, tj. zejména činit a podávat zákonem
stanovené návrhy a podání, brát tyto návrhy a podání zpět, podávat opravě prostředky proti rozhodnutím
o těchto návrzích a podáních, jakoz se jich vzdávat či je brát zpět

5. Zmocnitel se pro platně uzavřené smluvních závazkových vztahů zmocněncem za zmocnitel
dle tohoto zmocnění, jakoz i pro jiná jiná právní jednání, a slejāk tak pro činné změn těchto
smluvních závazkových vztahů a jiných právních jednání v rámci tohoto zmocnění, rovněž v případech,
kdy to výslovně není stanoveno zákonem, výhradně vyměňuje písemnou či jinou zákonem vyžadovanou
formu, je-li zákonem vyžadována forma písemná, s vyloučením možnosti změn smluvních závazkových
vztahů, a jiných právních jednání k úbělu danému tímto zmocněním v jiné než písemné či jiné zákonem
vyžadované formě, je-li zákonem vyžadována forma písemná.

Zmocnitel opravňuje zmocněnce dále udělovat k úbělu, za podmínek a v rozsahu danému tímto zmocněním též
substituční zmocnění jinými osobami.

Touto plnou mocí se nahrazují a ruší veškeré doposud vydané plné moci výše uvedenému zmocněnci, a to dnem,
který předchází prvnímu dni období, na které je tato plná moc vydána.

Tato plná moc je vydána na dobu určitou, a to na období od 24.5.2023 do 24.5.2025.

V Praze dne 19. 10. 2023

Zmocnitel:

ČEZ Distribuce, a.s.

Ing. Martin Zmelík, MBA
předseda představenstva

Ing. Martin Molíngar
člen představenstva

Zmocněnec přinou moc ve výše uvedeném rozsahu přijímá

V Lovosicích dne 03. 03. 2023

Zmocněnec:

ELMO Schöf, s.r.o.

Ing. Ondřej Šebek - jednatelem
Vjmenno, přjmenno, funkce

Podpis

Obec Nové Sedlo (1/1)
IČO 00265292, se sídlem Farní 36
Nové Sedlo
43801

zastoupena:
Petr Sýkora - starosta

(dále jen „**Budoucí povinná**“)

a

ČEZ Distribuce, a. s.

IČO 24729035, DIČ CZ24729035

se sídlem Děčín, Děčín IV-Podmokly, Teplická 874/8, PSČ 405 02

zapsaná v obchodním rejstříku vedeném u Krajského soudu v Ústí nad Labem, pod sp. zn. B 2145
zastoupena obchodní společností ELMO Schoř, s.r.o., Máchova 680, 410 02 Lovosice, IČ:25445421
, DIČ: CZ25445421 na základě plné moci ev.č. PM – 069/2023 ze dne 19.2.2023 přijatou
zmocněncem dne 3.3.2023.

(dále jen „**Budoucí oprávněná**“)

(společně dále též „**Smluvní strany**“),

uzavřeli níže uvedeného dne, měsíce a roku tuto:

SMLOUVU O BUDOUCÍ SMLOUVĚ O ZŘÍZENÍ VĚCNÉHO BŘEMENE A DOHODU O UMÍSTĚNÍ STAVBY č. IV-12-4025720

(dále jen „**smlouva**“)

podle ustanovení § 1785 a násl. a § 1257 a násl. zákona č. 89/2012 Sb., občanského zákoníku, v platném znění (dále jen „**občanský zákoník**“), a podle ustanovení § 25 odst. 4 zákona č. 458/2000 Sb., o podmínkách podnikání a o výkonu státní správy v energetických odvětvích a o změně některých zákonů, v platném znění (dále jen „**energetický zákon**“).

Článek I.

Úvodní ustanovení

Budoucí oprávněná je provozovatelem distribuční soustavy (dále jen „**PDS**“) na území vymezeném licencí na distribuci elektřiny udělenou PDS Energetickým regulačním úřadem. Distribuční soustava je provozována ve veřejném zájmu. PDS má povinnost zajišťovat spolehlivé provozování, obnovu a rozvoj distribuční soustavy, přičemž pokud dochází k umístění zařízení distribuční soustavy na cizí nemovitost, je PDS povinen podle § 25 odst. 4 energetického zákona k této nemovitosti zřídit věcné břemeno a zajistit si právo provést stavbu dle příslušných ustanovení stavebního zákona.

Článek II.

Prohlášení o právním a faktickém stavu

1. Budoucí povinná prohlašuje, že je výlučným vlastníkem: spoluvlastnického podílu ve výši 1/1:

pozemků parc.č. 486/2 a 894/1, v k.ú. Nové Sedlo u Žatce,

dále jen „**Dotčené nemovitosti**“.

2. Budoucí oprávněná je investorem stavby zařízení distribuční soustavy – Kabelové vedení nn (dále jen „**Zařízení distribuční soustavy**“), která se nachází nebo bude nacházet mj. na Dotčených nemovitostech.
3. Budoucí povinná prohlašuje, že není žádným způsobem omezena v právu zřídit k Dotčeným nemovitostem Věcné břemeno podle této smlouvy, a že jí nejsou známy žádné faktické nebo právní vady Dotčených nemovitostí, kterými by byl znemožněn účel této smlouvy.

Článek III. Předmět smlouvy

1. Smluvní strany se zavazují, že spolu za dále uvedených podmínek uzavřou vlastní smlouvu o zřízení věcného břemene (dále jen „**Vlastní smlouva**“), jejímž předmětem bude zřízení věcného břemene podle § 25 odst. 4 energetického zákona na dobu neurčitou. Obsahem věcného břemene bude právo Budoucí oprávněné umístit, provozovat, opravovat a udržovat Zařízení distribuční soustavy na Dotčených nemovitostech, provádět jeho obnovu, výměnu a modernizaci, a povinnost Budoucí povinné výkon těchto práv strpět (dále jen „**Věcné břemeno**“).
2. Předpokládaný rozsah omezení Dotčených nemovitostí Věcným břemenem činí 7 bm a je vyznačený v situačním snímku tvořícím přílohu č. 1 této smlouvy.
3. Budoucí oprávněná se zavazuje po dokončení stavby Zařízení distribuční soustavy vyhotovit geometrický plán pro vyznačení rozsahu Věcného břemene, vyhotovit Vlastní smlouvu a zaslat Budoucí povinné písemnou výzvu k uzavření Vlastní smlouvy, jejíž přílohou bude Vlastní smlouva a geometrický plán.
4. Budoucí oprávněná se zavazuje zaslat výzvu dle odstavce 3. této smlouvy Budoucí povinné ve lhůtě do 6 kalendářních měsíců od kolaudace Zařízení distribuční soustavy (popř. od jeho uvedení do provozu), nejpozději však do 5 let od uzavření této smlouvy. Budoucí povinná se zavazuje Vlastní smlouvu uzavřít a opatřit ověřeným podpisem nejpozději do 60 dnů ode dne doručení výzvy.
5. Do doby uzavření Vlastní smlouvy jsou Smluvní strany vázány obsahem této Smlouvy a zavazují se, že neučiní žádné právní ani jiné kroky, které by vedly ke zmaření jejího účelu.
6. Smluvní strany se dohodly, že za omezení vlastnického práva Budoucí povinné v důsledku výstavby Zařízení distribuční soustavy a zřízení Věcného břemene bude Budoucí povinné na základě Vlastní smlouvy vyplacena jednorázová náhrada ve výši **2000,- Kč**.

Článek IV. Podmínky pro provedení stavby

1. Budoucí povinná uděluje Budoucí oprávněné souhlas s provedením stavby Zařízení distribuční soustavy na Dotčených nemovitostech, v rozsahu dle čl. III. odst. 2 této smlouvy, a to i prostřednictvím třetích osob. Budoucí povinná se zavazuje umožnit v nezbytném rozsahu Budoucí oprávněné a jí pověřeným třetím osobám přístup a příjezd na Dotčené nemovitosti a realizaci stavby. Práce na dotčených nemovitostech budou spočívat zejména v:
 - Výkopové práce pro uložení kabelu NN, vlastní uložení kabelu NN, zásypy, terénní úpravy,

základny

2. Budoucí oprávněná se zavazuje v průběhu výstavby co nejvíce šetřit práv Budoucí povinné. Po skončení prací je Budoucí oprávněná povinna uvést Dotčené nemovitosti do předchozího stavu. Pokud Budoucí povinné v důsledku výkonu práv Budoucí oprávněné vznikne újma na majetku, má právo na přiměřenou jednorázovou náhradu.

Článek V. Ostatní ujednání

1. Budoucí povinná se pro případ převodu vlastnického práva k Dotčeným nemovitostem smluvně zavazuje převést na nabyvatele Dotčených nemovitostí zároveň práva a povinnosti vyplývající z této smlouvy, a to formou postoupení smlouvy dle § 1895 a násl. občanského zákoníku, k čemuž Budoucí oprávněná tímto uděluje svůj předchozí souhlas.
2. Veškeré náklady spojené s vyhotovením této a Vlastní smlouvy, geometrického plánu a podáním návrhu na vklad do katastru nemovitostí se zavazuje uhradit Budoucí oprávněná.

Článek VI. Závěrečná ustanovení

1. Jakékoli změny či doplnění textu tohoto návrhu smlouvy ze strany Budoucí povinné budou považovány za nový návrh smlouvy a k uzavření smlouvy dojde teprve akceptací takto upraveného návrhu Budoucí oprávněnou. Totéž platí pro uzavírání dodatků k této smlouvě.
2. Tuto smlouvu lze měnit nebo doplňovat pouze písemně, formou číslovaných dodatků, jiná forma se vylučuje. Písemná forma je nezbytná i pro právní jednání směřující ke zrušení smlouvy.
3. Tato smlouva zaniká, pokud Budoucí oprávněná upustí od záměru vybudovat Zařízení distribuční soustavy na Dotčených nemovitostech nebo pokud v rámci realizace stavby nedojde k umístění Zařízení distribuční soustavy na Dotčených nemovitostech. V takovém případě se Budoucí oprávněná zavazuje tuto skutečnost Budoucí povinné oznámit.
4. Tato smlouva je vyhotovena ve 4 stejnopisech, z nichž 1 stejnopis obdrží strana Budoucí povinná a 3 stejnopisy obdrží Budoucí oprávněná ze stran této smlouvy.
5. Osobní údaje subjektu údajů jsou zpracovávány v souladu s příslušnými aktuálně platnými a účinnými právními předpisy České republiky a Evropské unie. Bližší informace týkající se zpracování osobních údajů a právních předpisů, na jejichž základě je zpracování prováděno, jsou dostupné na stránkách www.cezdistribuce.cz/gdpr nebo je společnost ČEZ Distribuce, a. s., subjektu údajů na požádání poskytne.
6. Smluvní strany berou na vědomí, že na tuto smlouvu nedopadá povinnost uveřejnění v registru smluv ve smyslu zákona č. 340/2015 Sb., o zvláštních podmínkách účinnosti některých smluv, uveřejňování těchto smluv a o registru smluv (zákon o registru smluv), ve znění pozdějších předpisů. Tato smlouva nabývá platnosti a účinnosti dnem připojení podpisu poslední smluvní stranou.
7. Záměr zřídit Věcné břemeno k Dotčeným nemovitostem byl schválen usnesením, č.j., ze dne

8. Součástí této smlouvy jsou následující přílohy:

Příloha č. 1 – Situační snímek se zákresem předpokládaného rozsahu Věcného břemene s podpisy vlastníků/spoluvlastníků

Budoucí povinná

Budoucí oprávněná

Obec Nové Sedlo
Petr Sýkora
starosta
Datum:



ČEZ Distribuce, a. s.
Zastoupena
ELMO Schoř, s.r.o.
zmocněnec
Ing. Jan Kollár
Datum: 22.5.2024

Ocenění práv odpovídajících zřízení věcného břemene

na cizích nemovitostech pro stavbu zařízení distribuční soustavu elektrické energie, její zřízení a provozování v souladu s ustanovením § 25 zákona č.458/2000 Sb. (Energetický zákon) metodou výnosovou, to je výpočet simulovaného nájemného na nemovitostech dotčených stavbou.

Název akce:	K_LN,Nové Sedlo,p.č.976,kNN,SS100,1xOM	Katastrální území:	Nové Sedlo u Žatce
Číslo projektu:	IV-12-4025720	Kód katastrálního území:	706710
Kraj:	Ústecký kraj	Číslo LV:	0
Okres:	Louny	Pozemek (PČ):	894/1+486/2
Údaje zadal:	Tomáš Luňák	Podle stavu ke dni:	10. 5. 2024

Oceňování nemovitosti je prováděno v souladu se zákonem č. 151/1997 Sb. v platném znění a prováděcí vyhlášky Ministerstva financí České republiky č. 441/2013 Sb. v platném znění (vyhláška č. 434/2023 Sb.).

Způsob výpočtu: Standardní ocenění věcného břemene (§39a)

Druh pozemku: Komunikace (silnice)

Znaky O₁ – O₆

	Pásmo	Hodnota
O ₁ Velikost obce: 501 - 1000 obyvatel	IV	0,65
O ₂ Hospodářsko-správní význam obce: Ostatní obce	IV	0,60
O ₃ Poloha obce: Nevyjmenovaná obec o velikosti nad 5000 obyvatel a obec, jejíž katastrální území sousedí s nevyjmenovanou obcí velikosti nad 5000 obyvatel	V	1,00
O ₄ Technická infrastruktura v obci: Elektřina, vodovod, kanalizace a plyn	I	1,00
O ₅ Dopravní obslužnost obce: Železniční zastávka a autobusová zastávka	II	0,95
O ₆ Občanská vybavenost v obci: Rozšířená vybavenost (obchod, služby, zdravotní středisko, škola a pošta, nebo bankovní (peněžní) služby, nebo sportovní nebo kulturní zařízení)	II	0,98

Index úpravy základní ceny I - znaky P₁ – P₅:

	Pásmo	Hodnota
P ₁ Kategorie a charakter pozemní komunikace: Účelové komunikace, vlečky, letiště do 1200 m, veř. prostranství, které není součástí komunikace	III	-0,25
P ₂ Charakter a zastavěnost území: V kat. úz. sídelní části obce	I	0,05
P ₃ Povrch komunikace: Se zpevněným povrchem	I	0,00
P ₄ Vlivy ostatní neuvedené: Bez dalších vlivů	II	0,00
P ₅ Komerční využití: Bez možnosti komerčního využití	I	0,30
Index úpravy základní ceny I = P₅ * (1 + P₁ + P₂ + P₃ + P₄)	=	0,240

Základní cena výchozí (ZC_v):	=	2129,00 Kč/m ²
Koeficient $O_1 - O_6$ (O):	*	0,363
Základní cena ($ZC = ZC_v * O$):	=	772,83 Kč/m ²
Index cenového porovnání (I):	=	0,240
Základní cena upravená ($ZCU = ZC * I$):	=	185,48 Kč/m ²
Hodnota simulovaného nájemného:	*	5 %
Koeficient míry užítku: Podzemní vedení - Elektrická vedení do 110 kV včetně	*	0,10
Výměra dotčeného území (VDU): 0,60 * 7,00	*	4,20 m ²
Roční užitek:	=	3,90 Kč
Míra kapitalizace (p):		10 %
Počet let dalšího trvání práva:		neurčito
Cena věcného břemene (CB_n):	=	39 Kč
Bonus 20 % pro první nabídku:	+	8 Kč
Celková vypočtená jednorázová náhrada:		47 Kč

obec: **Nové Sedlo [566519]**
 katastrální území: **Nové Sedlo u Zátce [706710]**
 EC ID 12340

Legenda

- Nové zemní kabelové vedení NN typu dle populu v PE chráněná Krouček - CEZ Distribuce, a.s.
- Stávající zemní kabelové vedení NN typu dle populu v PE chráněná Krouček - CEZ Distribuce, a.s.
- Symbol nové rozpojevací / přípojkové skříně - CEZ Distribuce, a.s.
- Symbol stávající rozpojevací / přípojkové skříně - CEZ Distribuce, a.s.
- Skutečná velikost rozpojevací / přípojkové skříně - CEZ Distribuce, a.s.
- Ozubení / typ pojíztkové skříně - CEZ Distribuce, a.s.
- Kabelová spojka NN - CEZ Distribuce, a.s.
- Omezovací přepěť NN - CEZ Distribuce, a.s.
- Omezení směremi pojíztkové skříně - CEZ Distribuce, a.s.
- Zemnicí pás FAZn 30x4 - CEZ Distribuce, a.s.
- Stávající zemní telekom. vedení - CETIN, a.s.
- Stávající vodovod - SCVK, a.s.
- Stávající kanalizace - SCVK, a.s.
- Stávající STL plynovod - GasNet, s.r.o.
- Pozemky dotčené stavbou - výkopovými pracemi a uloždáním nové technické infrastruktury
- Pozemky dotčené stavbou - pouze výkopovými pracemi
- Pozemky stavbou neobtěžné, ale ve vzdálenosti do 2m od stavby
- Ostatní pozemky
- Hranice pozemků dle katastru nemovitostí
- Stávající optikovní
- Rozhraní pluch / povrchů



Stavba se nachází
v ochranném pásmu lesního pozemku
p.č.488/7.

Ochranné pásmo
zemního kabelového vedení NN
je 1m na každou stranu.

Stávající inženýrské sítě zakresleny pouze orientačně.
Před zahájením výkopových prací je nutné nechat
všechny inženýrské sítě vytyčit příslušnou firmou.

Nápořková soustava: 3x400/230 V, 50Hz, střídavá, sítě TN-C
 Ochrana před úrazem elektrickým proudem: dle PNE 33 0000-1
 u příslušných částí

d. 3.2.2.1 ochrana osobou
 d. 3.2.2.2 ochrana zbranou
 d. 3.2.2.3 ochrana přelezáními nebo krytím
 d. 3.2.2.4 ochrana izolací
 nebyly vytyčeny

zdroje nadproudových ochrannými přístroji
 Vnější výšky a stupně ochrany krytím: dle PNE 33 0000-2
 a CSN 33 2000-1 ed. 2 pro běžná vnější prostředí

SO 07 - přípojky KNN - nové OM pro p.p.č.976
 celková délka trasy:
 celková délka nového kabelu NN AYKY-J 4x25mm²: 7m
 15m

ELMO		Investor:	CEZ Distribuce a.s., Děčín	Výkres č.:	C.3	
ELMO Schoř, s.r.o. Máchova 680 410 02 Lovosice tel.: 606 628 971 fax: 416 532 237 e-mail: projekce@elmoschor.cz		Místo stavby:	Nové Sedlo	Ing. Vlastimil Laube		
		Okres:	Louny	Tomáš Luňák		
		Kraj:	Ústecký	IV-12-4025720		
			Datum:	05/2024	Stupeň PD:	DUR+DPS
Stavba /akce / : K_LN,Nové Sedlo,p.č.976,kNN,SS100,1xOM				Měřítko:	1:150	
Výkres:				Koordinační situační výkres		
				133		

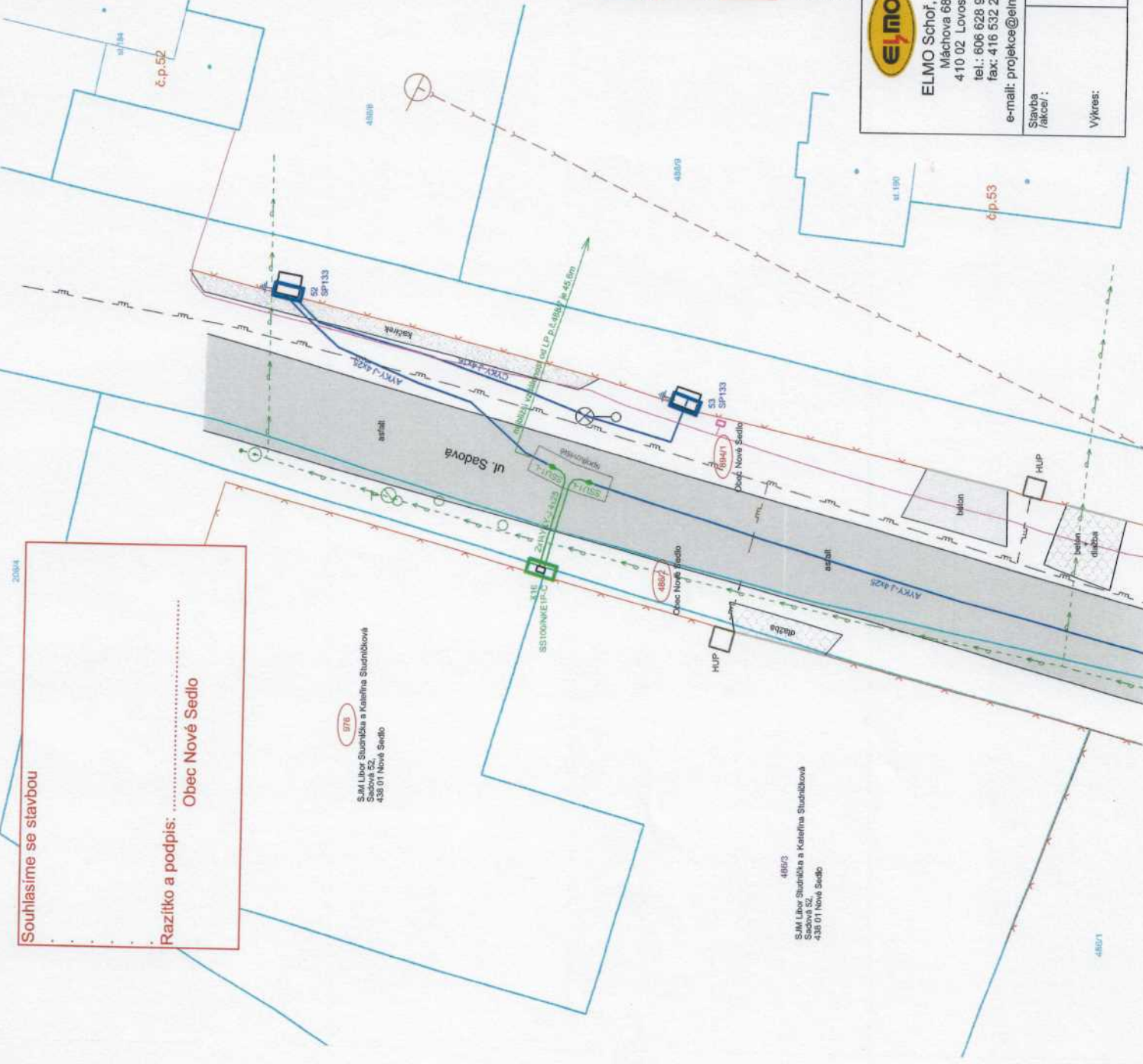

Souhlasíme se stavbou

Razítko a podpis: **Obec Nové Sedlo**

576
 S.M. Lina Stunická a Kateřina Stuníčková
 S.M. Lina Stunická
 438 01 Nové Sedlo

488/3
 S.M. Lina Stunická a Kateřina Stuníčková
 438 01 Nové Sedlo



Základní škola a Mateřská škola Nové Sedlo, okres Louny

příspěvková organizace

Hlavní 6, Nové Sedlo, 438 01 Žatec

tel. 415 240 340, e-mail: skola@zsms-novesedlo.cz

19

Obec Nové Sedlo
Farní 36 Nové Sedlo
438 01 Žatec

Vyřizuje:

Alena Dlouhá

Místo den:

Nové Sedlo 24.05.2024

Věc: Žádost o posílení investičního fondu

Základní škola a Mateřská škola Nové Sedlo, okres Louny příspěvková organizace žádá o posílení investičního fondu z fondu rezerv o částku 122 000,- Kč.

Jsem s pozdravem

Základní škola a Mateřská škola Nové Sedlo
okres Louny příspěvková organizace
Hlavní 6, Nové Sedlo, 438 01 Žatec
Tel.: 415 240 340, IČ: 72741961

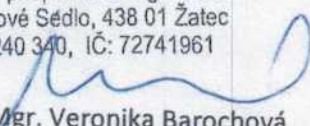
Mgr. Veronika Barochová
ředitelka školy

OBECNÍ ÚŘAD NOVÉ SEDLO	
DOŠLO DNE 31-05-2024	PŘIDĚLENO ✓
ČÍSLO JEDNACÍ 0611/440/2024	VYŘÍZENO
POČET PŘÍLOH/	

Telefon: 415 240 340
774 985 222

Adresa: Hlavní 6 Nové Sedlo, 438 01 Žatec
IČO: 72741961 e-mail: reditelka@zsms-novesedlo.cz

20

Základní škola a Mateřská škola Nové Sedlo, okres Louny
příspěvková organizace
Hlavní 6, Nové Sedlo, 438 01 Žatec, Tel.: 415 240 340
E-mail: reditelka@zsms-novesedlo.cz www.zsms-novesedlo.cz

Číslo jednací:
Spisová značka:
Vyřizuje: Mgr. Veronika Barochová
Tel: 415 240 340, 774 985 222
E-mail: reditelka@zsms-novesedlo.cz
Datum: 24.05.2024

Obec Nové Sedlo

Farní 36 Nové Sedlo
438 01 Žatec

Věc: Žádost o zakoupení hřišťového prvku pro ZŠ a MŠ Nové Sedlo, okres Louny příspěvkové organizace

prosím o zakoupení hřišťového prvku 4U-121KS-10 Universal-jednověžová. čtyřboká (v.p. do 1m. celokovová. stříbrná) od firmy BONITA z důvodu nevyhovující stavu stávající skluzavky. Celková cena s montáží i s DPH je 121 242,- Kč.

Za vyřízení žádosti předem děkuji.

Mgr.
Veronika
Barochová

Digitálně podepsal
Mgr. Veronika
Barochová
Datum: 2024.05.31
11:13:08 +02'00'

Mgr. Veronika Barochová
ředitelka školy

OBEČNÍ ÚŘAD NOVÉ SEDLO	
DOŠLO DNE 31-05-2024	PŘIDĚLENO ✓
ČÍSLO JEDNACÍ 00221/41/2024	VYŘÍZENO
POČET PŘÍLOH	

Telefon: 415 240 340
774 985 222

Url: www.zsms-novesedlo.cz
E-mail: reditelka@zsms-novesedlo.cz

Bankovní spojení: Účet: IČO:
KB Žatec 78-6999080217 72741961

Základní škola a Mateřská škola Nové Sedlo, okres Louny
příspěvková organizace

Hlavní 6, Nové Sedlo, 438 01 Žatec, Tel.: 415 240 340

E-mail: reditelka@zsms-novesedlo.cz www.zsms-novesedlo.cz

UNIVERSAL 4U121KS - stříbrná

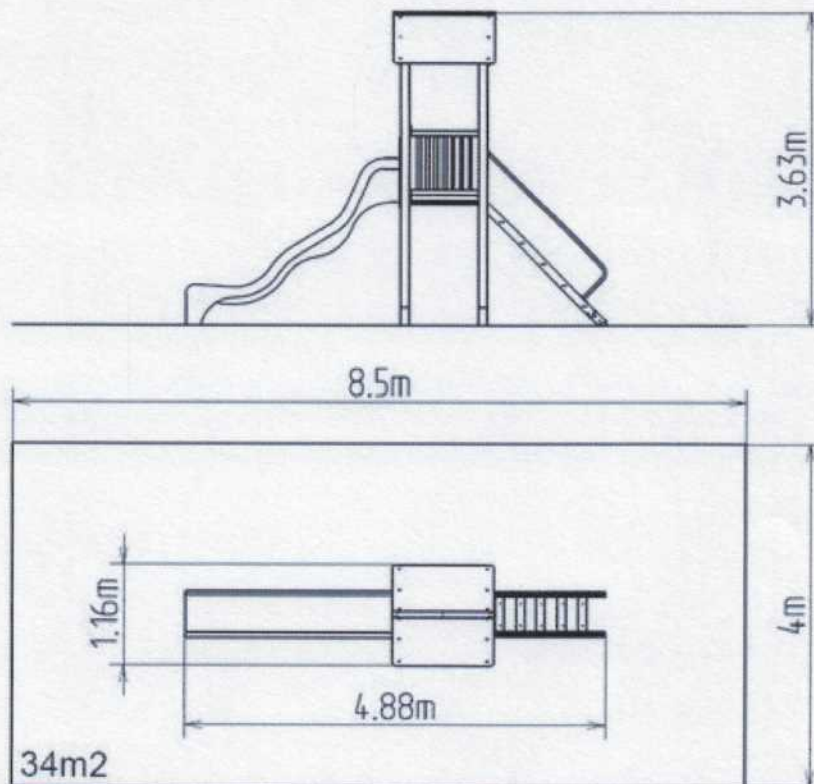

Telefon: 415 240 340
774 985 222

Url: www.zsms-novesedlo.cz
E-mail: reditelka@zsms-novesedlo.cz

Bankovní spojení: Účet: IČO:
KB Žatec 78-6999080217 72741961

Základní škola a Mateřská škola Nové Sedlo, okres Louny
příspěvková organizace
Hlavní 6, Nové Sedlo, 438 01 Žatec, Tel.: 415 240 340
E-mail: reditelka@zsms-novesedlo.cz www.zsms-novesedlo.cz

 Bonita Hřiště pro všechny generace		Nabídka vydaná		NAB-2024-001935	
				List č. 1 / 1	
Dodavatel			Odběratel		
Bonita Group Service s.r.o. Čedlosy 583 664 24 Drásov IČO 27738795 DIČ CZ27738795			Obec Nové Sedlo Nové Sedlo, Farní 36 438 01 Nové Sedlo IČO 00265292 DIČ		
Vyřizuje			Kontaktní osoba		
Kheler Michal, michal.kheler@hrstie-bonita.cz , +420 774 401 508			Ing. Petr Sýkora, starosta@nove-sedlo.cz , 602 650 788		
Platnost od 24.05.2024			Platnost do 23.06.2024		
Způsob úhrady		Datum vytvoření		24.05.2024	
Způsob dopravy		Datum dodání			
Kód akce		Vytvořil		Kheler Michal	
Dodavatelem		Ceny jsou uváděny		Bez daně	
OP-2024-001800		Objemová sleva(-), přírážka(+) v %		0,00	
		Sleva(-), přírážka(+) v %			
Předmět					
Kód zboží	Název zboží	Množství MJ	Cena za jednotku	Cena celkem	Sazba DPH %
4U-121KS-10	Universal-jednověžňová, čtyřboká (v.p. do 1m. celokovová, sříbná)	1,00ks	87 900,00	87 900,00	21,00
4U-121KS-10_	Montáž	1,00ks	12 300,00	12 300,00	21,00
					DPH
					18 459,00
					Celkem
					14 883,00
Cena celkem bez DPH					100 200,00
Celkem DPH					21 042,00
Celkem k úhradě					121 242,00 CZK

Objednatel tímto potvrzuje, že:

- si vyžádal a převzal obchodní podmínky společnosti Bonita Group Service s.r.o.;
- se seznámil a souhlasí se zněním obchodních podmínek společnosti Bonita Group Service s.r.o.; a
- výslovně souhlasí se zněním ustanovení odst. 5.4., 5.5., 5.6., 6.4., 8.2., 8.6. a 8.13. obchodních podmínek společnosti Bonita Group Service s.r.o.

Telefon: 415 240 340
774 985 222

Url: www.zsms-novesedlo.cz
E-mail: reditelka@zsms-novesedlo.cz

Bankovní spojení: Účet: IČO:
KB Žatec 78-6999080217 72741961